



АО "ЭЛЕКТРУМ АВ"

МОДУЛЬ ТРАНЗИСТОРНЫЙ 1М10-МЗ

Паспорт

АЛЕИ.435714.034 ПС

СОДЕРЖАНИЕ

1 Основные сведения об изделии и технические данные.....	3
1.1 Основные сведения об изделии.....	3
1.2 Основные технические данные	3
1.3 Маркировка	6
2 Указания по эксплуатации.....	7
3 Ресурсы, сроки службы и хранения и гарантии изготовителя.....	8
3.1 Ресурсы, сроки службы и хранения	8
3.2 Гарантии изготовителя.....	8
4 Сведения о приемке	8
5 Хранение	8
6 Транспортирование	8
7 Сведения об утилизации	8
Приложение А (обязательное) Сведения о содержании драгоценных и цветных металлов.....	9

1 Основные сведения об изделии и технические данные

1.1 Основные сведения об изделии

Модуль транзисторный 1М10-МЗ (далее – модуль) на основе МОП транзисторов, представляющий собой одиночный ключ с последовательным диодом, предназначен для коммутации мощных нагрузок и применения в составе мощных преобразователей с большой частотой переключения в ключевых стабилизаторах, импульсных источниках электропитания, в схемах электропривода, управления и коммутации бортовой и другой аппаратуры специального назначения. Номенклатура модулей: 1М10-40-2-МЗ; 1М10-50-1-МЗ.

Структурная схема, габаритный чертёж модуля изображены на рисунках 1, 2 соответственно.



Рисунок 1 – Структурная схема модуля



Масса не более 35 г

Рисунок 2 – Габаритный чертёж модуля

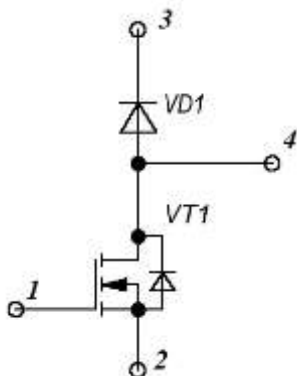
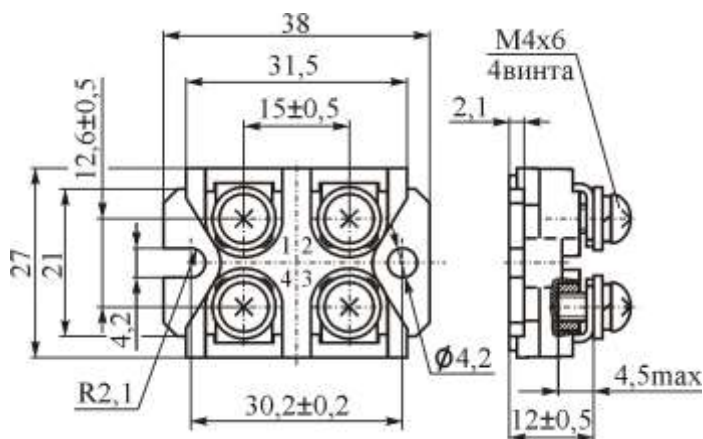
1.2 Основные технические данные

1.2.1 Электрические параметры модуля при приемке и поставке в течение минимального срока сохраняемости, соответствуют нормам, приведенным в таблице 1.

1.2.2 Электрические параметры модуля при приемке и поставке, изменяющиеся в процессе наработки соответствуют нормам, приведенным в таблице 2.

1.2.3 Предельно-допустимые электрические параметры и режимы эксплуатации модуля соответствуют нормам, приведенным в таблице 3.

1.2.4 Климатические факторы соответствуют нормам, приведенным в таблице 4.

Таблица 1 – Электрические параметры модуля при приемке и поставке

Наименование параметра, единица измерения, (режим измерения) тип модуля	Буквенное обозначение параметра	Норма параметра		Температура среды, °С	Примечание
		не менее	не более		
Пороговое напряжение затвор-исток, В	$U_{ЗИ.пор}$	2	6	+ 85; + 25; - 60	$U_{ЗИ} = U_{СИ};$ $I_C = 0,25 \text{ мА}$
Сопrotивление сток-исток в открытом состоянии, Ом для модуля: 1М10-40-2-М3	$R_{СИ.отк}$		0,05	+ 25	$U_{ЗИ} = 15 \text{ В};$ $I_C = I_{C.макс}$
1М10-50-1-М3			0,02		
Начальный ток стока, мА	$I_{C.нач}$		1	+ 85; + 25	$U_{ЗИ} = 0 \text{ В};$ $U_{СИ} =$ $U_{СИ.макс}$
				-60	$U_{ЗИ} = 0 \text{ В};$ $U_{СИ} =$ $0,8U_{СИ.макс}$
Постоянный обратный ток диода чоппера, мА	$I_{ОБР}$		0,5	+25; -60	$U_{ОБР} = 200\text{В}$
			5	+85	
Ток утечки затвор-исток, нА	$I_{з.ут}$	-100	100	+ 85; + 25; - 60	$U_{ЗИ} =$ -20/20 В; $U_{СИ} = 0 \text{ В}$
Постоянное прямое напряжение диода, В	$U_{ПР}$		1,3	+25	$U_{ЗИ} = 0 \text{ В};$ $I_{ПР} = I_{C.макс}$
Постоянное прямое напряжение диода чоппера, В	$U_{ПР1}$		1,2	+25	$I_{ПР} = 60 \text{ А}$
Полный заряд затвора, нКл для модуля: ($U_{ЗИ} = 0/10 \text{ В}; U_{СИ} = 100 \text{ В};$ $I_C = 40 \text{ А}$) 1М10-40-2-М3	Q_3		400	+25	
($U_{ЗИ} = 0/10 \text{ В}; U_{СИ} = 50 \text{ В};$ $I_C = 50 \text{ А}$) 1М10-50-1-М3					
Время задержки включения, нс, для модуля: ($U_{ЗИ} = -7/15 \text{ В}; U_{СИ} = 100 \text{ В};$ $I_C = 40 \text{ А}; R_3 = 1 \text{ Ом}$) 1М10-40-2-М3	$t_{зд.вкл}$		100	+25	
($U_{ЗИ} = -7/15 \text{ В}; U_{СИ} = 50 \text{ В};$ $I_C = 50 \text{ А}; R_3 = 1 \text{ Ом}$) 1М10-50-1-М3			105		
Время нарастания, нс, для модуля: ($U_{ЗИ} = -7/15 \text{ В}; U_{СИ} = 100 \text{ В};$ $I_C = 40 \text{ А}; R_3 = 1 \text{ Ом}$) 1М10-40-2-М3	$t_{НР}$		95	+25	
($U_{ЗИ} = -7/15 \text{ В}; U_{СИ} = 50 \text{ В};$ $I_C = 50 \text{ А}; R_3 = 1 \text{ Ом}$) 1М10-50-1-М3			150		

Продолжение таблицы 1

Наименование параметра, единица измерения, (режим измерения) тип модуля	Буквенное обозначение параметра	Норма параметра		Температура среды, °С	Примечание
		не менее	не более		
Время задержки выключения, нс, для модуля: ($U_{зи} = -7/15$ В; $U_{си} = 100$ В; $I_C = 40$ А; $R_3 = 1$ Ом) 1М10-40-2-М3	$t_{зд.выкл}$		250	+25	
($U_{зи} = -7/15$ В; $U_{си} = 50$ В; $I_C = 50$ А; $R_3 = 1$ Ом) 1М10-50-1-М3			255		
Время спада, нс, для модуля: ($U_{зи} = -7/15$ В; $U_{си} = 100$ В; $I_C = 40$ А; $R_3 = 1$ Ом) 1М10-40-2-М3	$t_{сп}$		95	+25	
($U_{зи} = -7/15$ В; $U_{си} = 50$ В; $I_C = 50$ А; $R_3 = 1$ Ом) 1М10-50-1-М3			100		
Емкость перехода диода чоппера, пФ	$C_{пер}$		450	+25	$U_{обр} = 25$ В; $f = 1$ МГц
Тепловое сопротивление переход-корпус транзистора, °С/Вт	$R_{Т(п-к)}$		0,8	+25	
Тепловое сопротивление переход-корпус диода чоппера, °С/Вт	$R_{Т(п-с)}$		1,6	+25	
Электрическая прочность изоляции, В, для модуля: 1М10-40-2-М3	$U_{изол}$	1500		+25	DC; 1 мин
1М10-50-1-М3		1000			

Таблица 2 – Электрические параметры модуля при приемке и поставке, изменяющиеся в процессе наработки

Наименование параметра, единица измерения, (режим измерения) тип модуля	Буквенное обозначение параметра	Норма параметра		Температура среды, °С	Примечание
		не менее	не более		
Начальный ток стока, мА, ($U_{зи} = 0$ В; $U_{си} = 200$ В) для модулей: 1М10-40-2-М3	$I_{с.нач}$		5,0	+25	
($U_{зи} = 0$ В; $U_{си} = 100$ В) для модуля 1М10-50-1-М3					

Таблица 3 – Предельно-допустимые электрические параметры и режимы эксплуатации модуля

Наименование параметра, единица измерения, тип модуля	Буквенное обозначение параметра	Норма параметра		Режим измерения
		не менее	не более	
Максимально допустимое напряжение сток-исток, В, ($U_{ЗИ} = 0$ В; $I_C = 1$ мА) для модуля: 1М10-40-2-М3	$U_{СИ.макс}$		200	+85 °С; +25 °С
			160	-60 °С
		1М10-50-1-М3	100	+85 °С; +25 °С
			80	-60 °С
Постоянное обратное напряжение диода чоппера, В	$U_{ОБР}$		200	+25 °С; $I_{ОБР} = 10$ мА
Напряжение затвор-исток, В	$U_{ЗИ.макс}$	-20	+20	+ 85; + 25; - 60
Максимально-допустимый постоянный ток стока, А, для модуля: 1М10-40-2-М3	$I_{С.макс}$		40	+25 °С; $U_{ЗИ} = 15$ В
		1М10-50-1-М3	50	
Максимально-допустимый импульсный ток стока, А, для модуля: 1М10-40-2-М3	$I_{С(И).макс}$		120	+25 °С; $U_{ЗИ} = 15$ В; $t_{ИМП} = 10$ мкс
		1М10-50-1-М3	150	
Максимально-допустимый постоянный ток диода, А, для модуля: 1М10-40-2-М3	$I_{ПР.макс}$		40	+25 °С; $U_{ЗИ} = 0$ В
		1М10-50-1-М3	50	
Максимально-допустимый импульсный ток диода, А, для модуля: 1М10-40-2-М3	$I_{ПР.И.макс}$		120	+25 °С; $U_{ЗИ} = 0$ В; $t_{ИМП} = 10$ мкс
		1М10-50-1-М3	150	
Максимально-допустимый постоянный ток диода чоппера, А	$I_{ПР1.макс}$		60	+25 °С
Максимально-допустимый импульсный ток диода чоппера, А	$I_{ПР1.И.макс}$		180	+25 °С; $t_{ИМП} = 10$ мкс
Максимально допустимая постоянная рассеиваемая мощность транзистора, Вт	$P_{макс}$		150	$T_{КОРП.} = 25$ °С
Максимально-допустимая температура перехода кристалла, °С	$T_{П}$		150	

Таблица 4 – Климатические факторы

Климатический фактор	Значение климатического фактора
Пониженная температура среды:	
- рабочая, °С;	- 60
- предельная, °С	- 60
Повышенная температура среды*:	
- рабочая, °С;	+ 85
- предельная, °С	+ 100
Относительная влажность при температуре 35 °С без конденсации влаги, %, не более	98

1.3 Маркировка

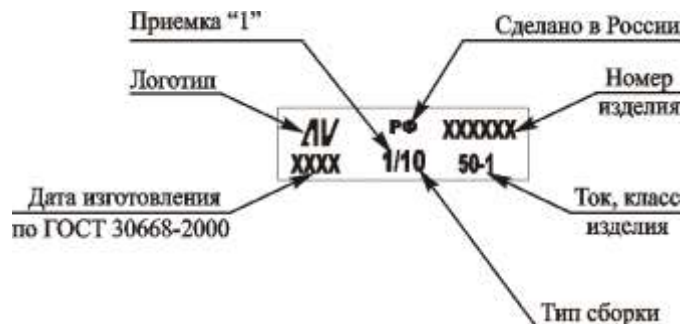

2 Указания по эксплуатации

2.1 Модули крепятся в аппаратуре на любых поверхностях или монтажных плоскостях охладителей в любой ориентации с помощью винтов М4 с крутящим моментом $(2,5 \pm 0,5)$ Н·м, с обязательной установкой плоских и пружинных шайб. При монтаже необходимо обеспечивать равномерность прижатия основания модуля к охладителю. Не ранее, чем через три часа после монтажа винты необходимо довернуть, соблюдая заданный крутящий момент, т.к. часть теплопроводящей пасты под давлением вытекает, и крепление может ослабнуть. После окончательного затягивания винтов и болтов рекомендуется закрепить соединение краской.

2.2 При установке в аппаратуру модуль должен плотно прилегать к теплоотводу. Контактующая поверхность теплоотвода должна иметь шероховатость Ra не более 10 мкм, отклонения от плоскостности не более 0,1 мм. Для улучшения теплового баланса установку модулей на монтажную поверхность или охладитель рекомендуется осуществлять с помощью теплопроводящих паст типа КППТ-8 ГОСТ 19783-74, или аналогичных по своим теплопроводящим свойствам.

2.3 Допускается на один охладитель устанавливать несколько модулей без дополнительных изолирующих прокладок при условии, что напряжение между выводами разных модулей не превышает минимального значения напряжения пробоя изоляции каждого из них или при заземлении охладителя.

2.4 В установках модуль следует располагать таким образом, чтобы предохранить его от дополнительного нагрева со стороны соседних элементов. Плоскости ребер охладителя желательно ориентировать в направлении воздушного потока.

2.5 При всех режимах эксплуатации модуля не допускается превышать максимально-допускаемую температуру р-п перехода – 150 °С.

2.6 Допускается применение модулей в аппаратуре, предназначенной для эксплуатации во всеклиматических условиях, при покрытии модулей непосредственно в аппаратуре лаком типа ЭП-730 по ГОСТ 20824-81 (в 3 – 4 слоя) с промежуточной сушкой каждого из слоев.

2.7 Присоединение электрических проводников и кабелей к силовым контактам модуля осуществляется с помощью винтов М4 с крутящим моментом $(1,2 \pm 0,12)$ Н·м и шайб, поставляемых в составе изделий. Подключение силовых проводов должно производиться через соединители, имеющие антикоррозионное покрытие, очищенные от посторонних наслоений. После затягивания винтов рекомендуется закрепить соединение краской.

2.8 В электрической схеме установки с применением модулей должна быть предусмотрена быстродействующая защита от недопустимых перегрузок, коротких замыканий и коммутационных перегрузок.

2.9 Рекомендуется эксплуатация модуля при рабочем значении тока коллектора не более 80% от максимально допустимого тока коллектора $I_{К.макс.}$ (см. таблицу 3), температуре перехода $T_{пер.}$ не более $(70 \div 80)$ % от максимальной.

2.10 Не допускается эксплуатация модуля в режимах при одновременном воздействии двух и более предельно допустимых значений параметров.

2.11 При монтаже и эксплуатации необходимо принять меры по защите модуля от воздействия статического электричества и перенапряжений в цепи затвора (при монтаже обязательно применение персоналом заземляющих браслетов и заземленных низковольтных паяльников с питанием через трансформатор).

3 Ресурсы, сроки службы и хранения и гарантии изготовителя

3.1 Ресурсы, сроки службы и хранения

3.1.1 Срок службы модуля в пределах срока хранения 15 лет.

3.1.2 Гамма-процентная наработка до отказа (T_γ) модуля при $\gamma = 95\%$ в режимах и условиях, допускаемых АЛЕИ.435714.031 ТУ – 25000 часов в пределах срока службы.

3.1.3 Гамма-процентный срок сохраняемости ($T_{c\gamma}$) модуля при $\gamma = 95\%$ при хранении в упаковке изготовителя в условиях отапливаемых хранилищ, хранилищ с кондиционированием воздуха по ГОСТ В 9.003-80, а также вмонтированных в защищенную аппаратуру или находящихся в защищенном комплекте ЗИП, не менее 16,5 лет.

3.2 Гарантии изготовителя

Предприятие-изготовитель гарантирует соответствие поставляемого модуля всем требованиям АЛЕИ.435714.031 ТУ при соблюдении потребителем режимов и условий эксплуатации, правил хранения и транспортирования, а также указаний по применению, установленных АЛЕИ.435714.031 ТУ.

Срок гарантии исчисляется с даты изготовления или даты перепроверки модуля.

4 Сведения о приемке

Модуль(и) _____ соответствует(ют) АЛЕИ.435714.031 ТУ

Заводской номер _____ Дата изготовления _____

Место для штампа ОТК

5 Хранение

Хранение по ГОСТ В 9.003-80.

Хранение модуля в упаковке предприятия-изготовителя – во всех местах хранения, кроме открытой площадки. Хранение модуля в аппаратуре или в комплекте ЗИП – во всех местах хранения. Климатические факторы, характеризующие места хранения – по ГОСТ В 9.003-80.

6 Транспортирование

Транспортирование модуля в соответствии с требованиями, приведенными в настоящем разделе.

Модуль в составе аппаратуры потребителя и в упаковке предприятия-изготовителя должны допускать транспортирование следующими видами транспорта:

- автомобильным по шоссейным и грунтовым дорогам на расстояние до 3000 км соответственно, условия транспортирования по группе 6 (ОЖ2) ГОСТ 15150-69;

- железнодорожным в специальных контейнерах на расстояние 15000 км со скоростью до 80 км/ч.;

- авиационным в герметичных отсеках без ограничения скорости и высоты;

- морским и речным в специальных контейнерах без ограничения скорости.

7 Сведения об утилизации

Утилизация модуля (переплавка, захоронение, перепродажа) производится в порядке, установленном Законами РФ: от 04 мая 1999г. № 96-ФЗ «Об охране атмосферного воздуха», от 24 июня 1998 г. № 89-ФЗ «Об отходах производства и потребления», а также другими общероссийскими и региональными нормами, правилами, распоряжениями и пр., принятыми во исполнение указанных законов.

Приложение А
(обязательное)

Сведения о содержании драгоценных и цветных металлов

А.1 Содержание драгоценных металлов – модуль не содержит драгоценных металлов.

А.2 Содержание цветных металлов прибора:

19,88 г – Медь – М1

Примечание: содержится в радиаторе АЛЕИ.741394.025 (16,2 г),

в шинах АЛЕИ.745422.136 (3,68 г).