

14.05.2024

1M31MA-20-2_изм.3

Сделано в России
Предл.№32-24



АО "ЭЛЕКТРУМ АВ"

**МОДУЛЬ ИНТЕЛЛЕКТУАЛЬНОГО ИНВЕРТОРА
1M31MA-20-2**

ПАСПОРТ

АЛЕИ.431124.019 ПС

СОДЕРЖАНИЕ

1 Описание модуля	3
2 Технические характеристики	4
3 Подключение модуля	5
4 Указания по эксплуатации	6
5 Требования надежности	6
6 Гарантии изготовителя	7
7 Габаритные и присоединительные размеры	7
8 Сведения об утилизации	7
9 Свидетельство о приемке	7

Данный документ является паспортом с описанием характеристик данного изделия, для которого предоставляется гарантия. Все изделия в процессе производства проходят полный контроль всех параметров, который выполняется дважды, один раз до герметизации, а затем еще раз после.

Любая такая гарантия предоставляется исключительно в соответствии с условиями соглашения о поставке (договор на поставку или другие документы в соответствии с действующим законодательством). Информация, представленная в этом документе, не предполагает гарантии и ответственности «Электрум АВ» в отношении использования такой информации и пригодности изделий для Вашей аппаратуры. Данные, содержащиеся в этом документе, предназначены исключительно для технически подготовленных сотрудников. Вам и Вашим техническим специалистам придется оценить пригодность этого продукта, предназначенного для применения и полноту данных продукта, в связи с таким применением.

Любые изделия «Электрум АВ» не разрешены для применения в приборах и системах жизнеобеспечения и специальной техники без письменного согласования с «Электрум АВ».

Если вам необходима информация о продукте, превышающая данные, приведенные в этом документе, или которая относится к конкретному применению нашей продукции, пожалуйста, обращайтесь в офис продаж к менеджеру, который является ответственным за Ваше предприятие.

Инженеры «Электрум АВ» имеют большой опыт в разработке, производстве и применении мощных силовых приборов и интеллектуальных драйверов для силовых приборов и уже реализовали большое количество индивидуальных решений. Если вам нужны силовые модули или драйверы, которые не входят в комплект поставки, а также изделия с отличиями от стандартных приборов в характеристиках или конструкции обращайтесь к нашим менеджерам и специалистам, которые предложат Вам лучшее решение Вашей задачи.

1 Описание модуля

1.1 Модуль 1М31МА-20-2 (далее – модуль) представляет собой сборку силовых транзисторов (трёхфазный инвертор) с цепями управления (драйверами). Модуль предназначен для управления мощной активно-индуктивной нагрузкой при величинах коммутируемого напряжения не более 130 В и токе инвертора не более 20 А (электродвигатели различных типов, импульсные трансформаторы, нагревательные элементы и т.д.) в соответствии с внешними управляющими сигналами в составе преобразователей различных типов.

1.2 Структурная схема модуля приведена на рисунке 1.1



Рисунок 1.1 – Структурная схема модуля

1.3 Модуль делится на две основные части: силовую схему и схему управления.

Схема управления предназначена для преобразования логических сигналов управления в сигналы управления затворами силовых транзисторов.

Силовая схема коммутирует ток в нагрузке модуля и представляет собой трёхфазный инвертор на основе MOSFET-транзисторов. Элементы силовой схемы расположены на радиаторе и связаны со схемой управления гибкими выводами.

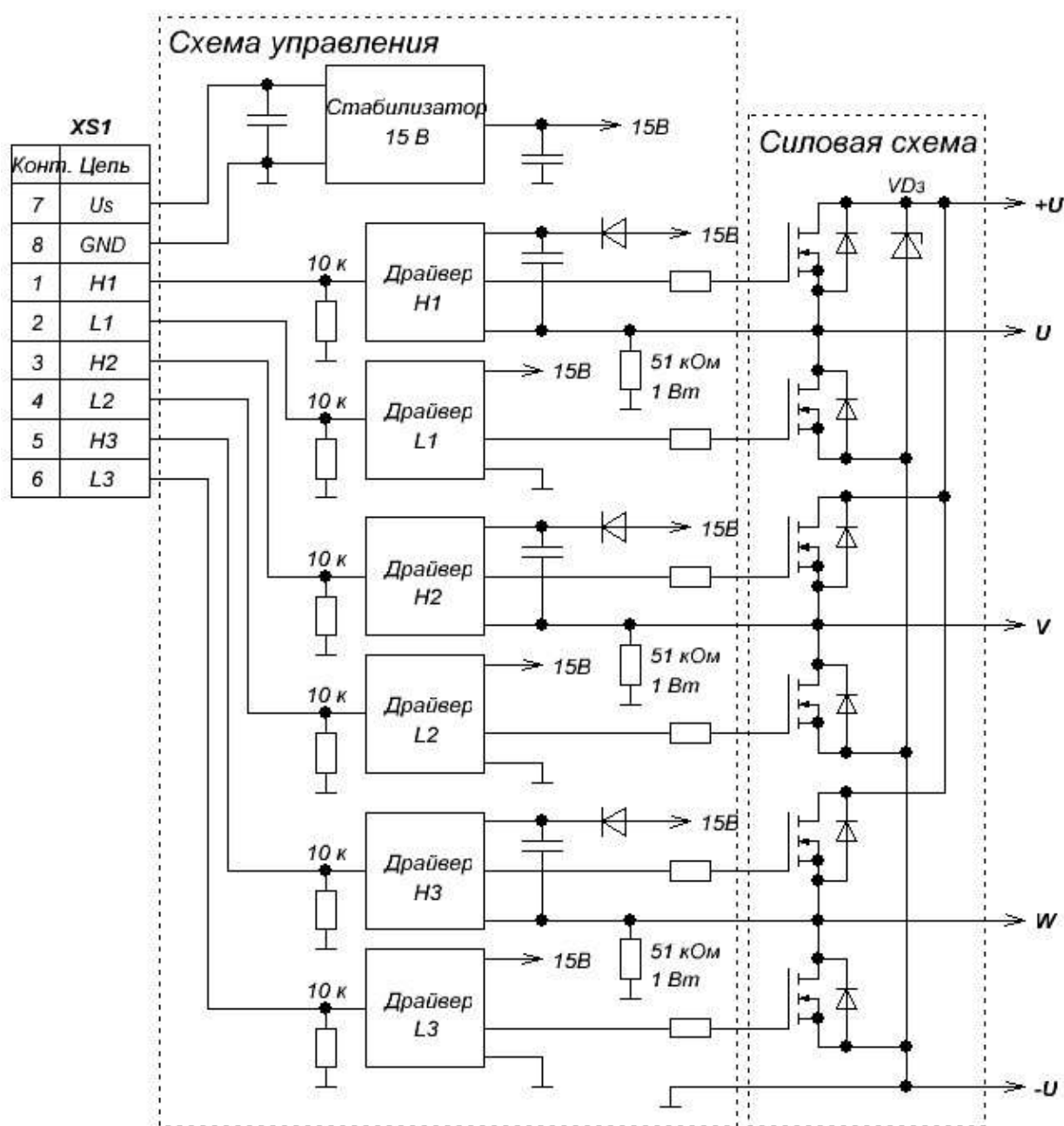
2 Технические характеристики

Значения электрических параметров модуля при приемке и поставке приведены в таблице 2.1, предельно-допустимые значения электрических параметров и режимов эксплуатации модуля соответствуют нормам, приведенным в таблице 2.2. Модуль устойчив к воздействию статического электричества с потенциалом не менее 200 В. Электрическая прочность изоляции по постоянному току электрической схемы относительно корпуса модуля не менее 500 В.

Таблица 2.1 – Значения электрических параметров модуля при приемке и поставке в диапазоне температур от минус 60 до плюс 85 °С

Наименование параметра, единица измерения	Буквенное обозначение параметра	Значение параметра		Значение параметра
		не менее	не более	
Параметры силовой сборки				
Сопrotивление канала в открытом состоянии транзисторов инвертора, Ом	$R_{отк.и}$	–	0,08	–
Параметры схемы управления				
Ток потребления, мА	$I_{пот}$	–	15	При $U_{п} = 27 В$
Время задержки включения/выключения транзисторов инвертора, мкс	$T_{зд.вкл/выкл}$	–	2	–
Ток потребления по входам управления инвертора, мА	$I_{пот.вх}$	–	1	При $U_{упр} = 5 В$
Параметры изоляции				
Электрическая прочность изоляции электрической схемы на корпус, В	$U_{из}$	500	–	В течение 1 мин, на переменном напряжении частотой 50 Гц

Таблица 2.2 – Предельно-допустимые значения электрических параметров и режимов эксплуатации модуля в диапазоне температур от минус 60 до плюс 85 °С

Наименование параметра, единица измерения	Буквенное обозначение параметра	Значение параметра		Значение параметра
		не менее	не более	
Параметры силовой сборки				
Максимальное коммутируемое напряжение инвертора, В	$U_{ком.и.макс}^*$	–	130	–
Максимальное напряжение сток-исток транзисторов инвертора, В	$U_{си.и.макс}^*$	–	200	Температура среды (корпуса) $T_{ср} = +25 \pm 10 \text{ }^\circ\text{C}$ $T_{ср} = +85 \pm 10 \text{ }^\circ\text{C}$
		–	160	$T_{ср} = -60 \pm 10 \text{ }^\circ\text{C}$
Максимальный средний ток инвертора, А	$I_{ср.и.макс}^*$	–	20	$T_{ср} = +25 \pm 10 \text{ }^\circ\text{C}$ $T_{ср} = -60 \pm 10 \text{ }^\circ\text{C}$
		–	5	$T_{ср} = +85 \pm 10 \text{ }^\circ\text{C}$
Максимальный импульсный ток инвертора, А	$I_{имп.и.макс}^*$	–	60	$t_{имп} = 10 \text{ мкс};$ $T_{ср} = +25 \pm 10 \text{ }^\circ\text{C}$ $T_{ср} = -60 \pm 10 \text{ }^\circ\text{C}$
		–	20	$t_{имп} = 10 \text{ мкс};$ $T_{ср} = +85 \pm 10 \text{ }^\circ\text{C}$
Максимальный ток утечки инвертора, мА	$I_{ут.и.макс}$	–	0,1	$U_{ком.и.макс} = 130 В$
Максимальный ток утечки фаз на вывод «-U», мА	$I_{ут.1}$	–	3	$U_{ком.и.макс} = 130 В$
Максимальная температура перехода транзисторов инвертора, °С	$T_{п}^*$	–	+150	–
Параметры схемы управления				
Напряжение питания, В	$U_{п}^*$	13,5	30,0	–
Входное напряжение низкого уровня сигнала управления, В	$U_{вх}^0$	-0,3	0,8	–
Входное напряжение высокого уровня сигнала управления, В	$U_{вх}^1$	3,5	5,5	–
Частота сигналов управления инвертором, кГц	$f_{и}$	0,1	25,0	–

* Справочные параметры.

3.5 Вывод «GND». Общий вывод подключения питания и цепей управления. Модуль не имеет гальванической развязки между цепями управления и силовой цепью; «GND» физически соединён с выводом «-U» силовой схемы модуля.

3.6 Выводы «U», «V», «W». Фазные выходы силовой схемы модуля.

3.7 Выводы «+U» и «-U». Выводы подключения силового питания инвертора модуля. Между данными выводами в модуле установлен ограничитель напряжения с номинальным пробивным напряжением 150 В. Для корректной работы модуля необходима установка непосредственно на выводы снабберного конденсатора «Сс» типа К73-17 ёмкостью 0,22 мкФ или 0,33 мкФ. На расстоянии не более 0,2 м через провод сечением не менее 3 мм² рекомендуется установить конденсатор фильтра «Сф» ёмкостью не менее 470 мкФ.

4 Указания по эксплуатации

Механические, климатические и биологические внешние воздействующие факторы (ВВФ) приведены в таблице 4.1.

Таблица 4.1 – Характеристики механических, климатических и биологических ВВФ

Наименование фактора	Характеристика фактора, единица измерения	Значение характеристики	Примечание
Синусоидальная вибрация (вибропрочность и виброустойчивость)	Диапазон частот, Гц	10 – 2000	
	Амплитуда ускорения, м/с ² (g)	200 (20)	
Акустический шум	Диапазон частот, Гц	50 – 10000	
	Уровень звукового давления, дБ	130	
Механический удар одиночного действия	Пиковое ударное ускорение, м/с ² (g)	2000 (200)	
	Длительность действия ударного ускорения, мс	0,1 – 2	
Механический удар многократного действия	Пиковое ударное ускорение, м/с ² (g)	400 (40)	
	Длительность действия ударного ускорения, мс	2 – 10	
Линейное ускорение	Значение ускорения, м/с ² (g)	50 (5)	
Атмосферное пониженное давление	Па (мм рт. ст.)	60000 (450)	
Повышенная температура среды	Рабочая, °С	+85	
	Предельная, °С	+85	
Пониженная температура среды	Рабочая, °С	-60	
	Предельная, °С	-60	
Изменение температуры среды	Повышенная температура, °С	+85	
	Пониженная температура, °С	-60	
Повышенная влажность воздуха	Относительная влажность при температуре +35 °С (без конденсации влаги), %	98	

5 Требования надежности

5.1 Требования безотказности

5.1.1 Срок службы (ТСЛ) модуля в составе аппаратуры 15 лет.

5.1.2 Нарботка до отказа (ТУ) модуля в режимах и условиях эксплуатации, допускаемых АЛЕИ.435744.323 ТУ, не менее 5000 ч в пределах срока службы.

5.2 Требования сохраняемости

Срок сохраняемости (ТСУ) модуля при хранении в упаковке изготовителя в условиях отапливаемых хранилищ, хранилищ с кондиционированием воздуха по ГОСТ В 9.003-80, а также вмонтированных в защищенную аппаратуру или находящихся в защищенном комплексе ЗИП во всех местах хранения не менее 15 лет.

6 Гарантии изготовителя

Предприятие-изготовитель гарантирует соответствие качества модуля требованиям АЛЕИ.435744.323 ТУ при соблюдении потребителем условий и правил хранения, транспортирования, монтажа и эксплуатации, установленных АЛЕИ.435744.323 ТУ.

Гарантийный срок равен минимальному сроку сохраняемости и составляет 15 лет.

Гарантийная наработка до отказа равна 5000 ч в пределах гарантийного срока.

Гарантийный срок исчисляется с даты изготовления или пере проверки модуля.

7 Габаритные и присоединительные размеры

Габаритные и присоединительные размеры модуля приведены на рисунке 6.1

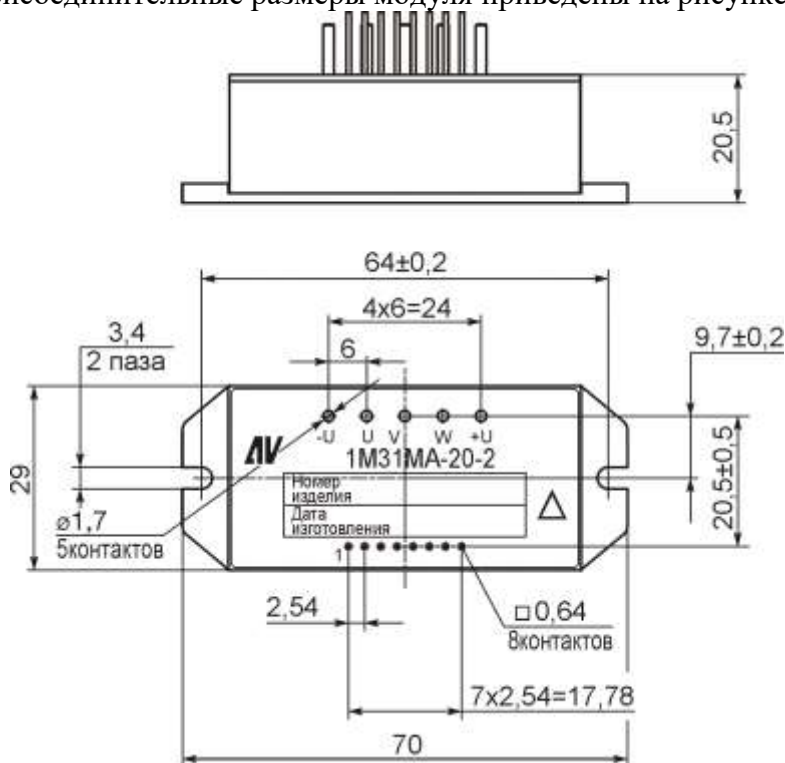

Минимальная высота контактов над корпусом 7 мм.

Масса не более 250 г.

Рисунок 6.1 – Габаритный чертёж модуля

В процессе эксплуатации модуль должен быть закреплён на охладителе; крепление – двумя винтами М3 длиной не менее 25 мм. Подключение силовых и управляющих цепей – пайкой.

8 Сведения об утилизации

Утилизация изделия (переплавка, захоронение, перепродажа) производится в порядке, установленном Законами РФ: от 04 мая 1999г. № 96-ФЗ «Об охране атмосферного воздуха», от 24 июня 1998 г. № 89-ФЗ «Об отходах производства и потребления», а также другими общероссийскими и региональными нормами, правилами, распоряжениями и пр., принятыми во исполнение указанных законов.

9 Свидетельство о приемке

Модуль(и) 1M31MA-20-2 АЛЕИ.435744.323 ТУ соответствует(ют) указанным параметрам и АЛЕИ.435744.323 ТУ и признан(ы) годным(и) для эксплуатации

Заводской номер _____

Дата изготовления _____

Место для штампа ОТК

Лист регистрации изменений

Изм.	Номера листов (страниц)				Всего листов (страниц) в документе	№ докум.	Входящий № сопроводительной докум. и даты	Подп.	Дата
	измененных	замененных	новых	аннулированных					

АО «Электрум АВ», Россия 302020 г. Орел, Наугорское шоссе, 5
тел. (4862) 44-03-44, факс (4862) 44-03-48, mail@electrum-av.com, www.electrum-av.com

АЛЕИ.431124.019 ПС

Изм.3

14.05.2024 8