



АО "ЭЛЕКТРУМ АВ"

МОДУЛЬ ОДИНОЧНОГО IGBT-ТРАНЗИСТОРНОГО КЛЮЧА

M9-300-12-01

ПАСПОРТ

1 ОБЩИЕ СВЕДЕНИЯ

Модуль одиночного IGBT-транзисторного ключа M9 (далее – модуль) предназначен для коммутации мощных нагрузок и применения в составе мощных преобразователей с большой частотой переключения.

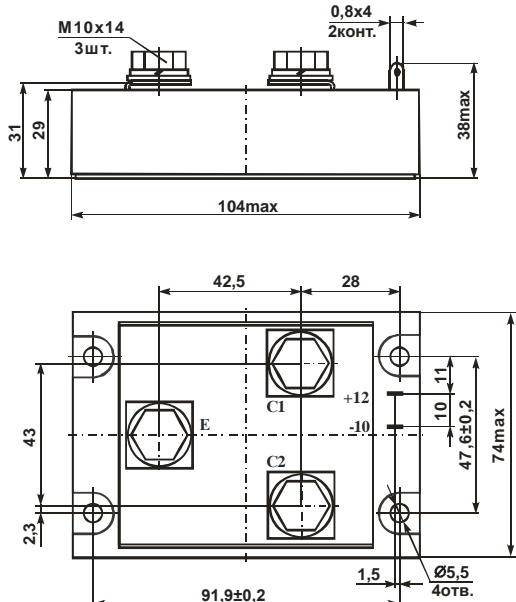

Неуказанные предельные отклонения присоединительных размеров $\pm 0,5$ мм

Рисунок 1 – Габаритные и присоединительные размеры



Рисунок 2 – Электрическая схема внутренних соединений

2 ТЕХНИЧЕСКИЕ ХАРАКТЕРИСТИКИ

2.1 Электрические параметры приведены в таблице 1.

Таблица 1 – Электрические параметры при поставке (при $T = 25^\circ\text{C}$)

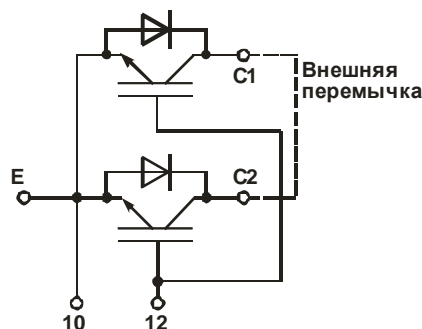
Наименование параметра, единица измерения	Обозначение	Значение
Статические характеристики		
Пороговое напряжение затвор-эмиттер, В	$V_{ge(th)}$	4 ÷ 6
Ток утечки затвора (не более), нА	I_{ges}	± 100
Напряжение насыщения коллектор-эмиттер (типичное), В при $T_j=125^\circ\text{C}$	$V_{ce(on)}$	2,5
Ток утечки коллектора (типичной), мА $T_j=125^\circ\text{C}$	I_{ces}	0,5
Динамические характеристики		
Входная емкость (типичная), нФ	C_{ies}	25,8
Выходная емкость (типичная), нФ	C_{oes}	2,37
Проходная емкость (типичная), пФ	C_{res}	960
Время задержки включения (не более), нс	$t_{d(on)}$	94
Время нарастания (не более), нс	t_r	45
Время задержки выключения (не более), нс	$t_{d(off)}$	400
Время спада (не более), нс	t_f	58
Энергия при включении, не более, мДж	E_{on}	29220
Энергия при выключении, мДж	E_{off}	32700
Заряд затвора (типичной), нКл	Q_g	2040
Характеристики обратного диода		
Прямое падение напряжения (типичное) не более, В при $T_j=25^\circ\text{C}$	V_{FM}	1,93
при $T_j=125^\circ\text{C}$		2,13
Ток обратного восстановления (типичной), А	I_{rr}	300
Время восстановления (типичное), нс	t_{rr}	180

2.2 Значение предельно-допустимых и предельных электрических режимов эксплуатации приведены в таблице 2.

Таблица 2 – Предельно-допустимые и предельные электрические режимы эксплуатации

Наименование параметра, единица измерения	Обозначение	Значение
Номинальный постоянный ток коллектора ($T_c=25^\circ\text{C}$), не более, А	I_c	300
Напряжение коллектор-эмиттер, не более, В	V_{ce}	1200
Напряжение затвор-коллектор, не более, В	V_{cgr}	1200
Напряжение затвор-эмиттер, не более, В	V_{ge}	± 20
Импульсный ток коллектора, не более, ($t_p=1$ мс, $T_c=80^\circ\text{C}$), А	I_{cm}	900
Импульсный ток при индуктивной нагрузке, А	I_{LM}	900
Температура перехода, $^\circ\text{C}$	T_j^*	$-60\div+150$
Тепловое сопротивление переход - основание, не более, $^\circ\text{C}/\text{Вт}$	R_{thjc}	0,10
Рассеиваемая мощность (IGBT $T_{hs} = 25^\circ\text{C}$), не более, Вт	P_D	1428
Электрическая прочность изоляции между основанием и выводами, В	V_{isol}	4000

* Модуль рассчитан на работу в аппаратуре с применением охладителя, поддерживающего температуру перехода в заданных пределах

Все параметры даны для параллельного соединения двух транзисторов.

2.3 Допустимое значение электростатического потенциала не более 500 В.

2.4 Сведения о содержании драгоценных материалов и цветных металлов

Содержание цветных металлов в модуле:

меди – 205 г.

латуни – 18 г.

3 УКАЗАНИЯ ПО ЭКСПЛУАТАЦИИ

3.1 Модуль крепится в аппаратуре на охладитель (шасси, станины установок, металлические пластины и т.п.) в любой ориентации с помощью винтов М5 с крутящим моментом $(3,5\pm 0,5)$ Н·м, с обязательной установкой плоских и пружинных шайб. В установках модуль следует располагать таким образом, чтобы предохранить его от дополнительного нагрева со стороны соседних элементов. Плоскости ребер охладителя желательно ориентировать в направлении воздушного потока.

3.2 Контактная поверхность охладителя должна иметь шероховатость R_a не более 2,5 мкм и допуск плоскостности – не более 30 мкм. На поверхности охладителя не должно быть заусенцев, раковин. Между модулем и охладителем не должно быть никаких посторонних частиц. Для улучшения теплового баланса установку модуля на монтажную поверхность или охладитель необходимо осуществлять с помощью теплопроводящих паст типа КПТ-8 ГОСТ 19783-74 или аналогичных по своим теплопроводящим свойствам.

3.3 При монтаже необходимо обеспечивать равномерность прижатия основания модуля к охладителю. С этой целью следует все винты закручивать равномерно в 2 – 4 приема поочередно: сначала расположенные по одной диагонали, потом по другой. При демонтаже модуля раскручивание винтов производить в обратном порядке.

3.4 Не ранее, чем через три часа после монтажа винты необходимо повернуть, соблюдая заданный крутящий момент, так как часть теплопроводящей пасты под давлением вытекает и крепление может ослабнуть.

3.5 Допускается на один охладитель устанавливать несколько модулей без дополнительных изолирующих прокладок, при условии, что напряжение между выводами разных модулей не превышает минимального значения напряжения пробоя изоляции каждого из них или при заземленном охладителе.

3.6 Присоединение электрических проводников и кабелей к силовым контактам модуля осуществляется с помощью болтов М10 с крутящим моментом $(5 \pm 0,5)$ Н·м и шайб, входящих в комплект поставки модуля. Подключение силовых проводов должно производиться через соединители, имеющие антикоррозийное покрытие, очищенные от посторонних наслоений. После затягивания болтов рекомендуется закрепить соединение краской. Рекомендуется повторно подтянуть болты через 8 суток и через 6 недель после начала эксплуатации. Впоследствии затяжка должна контролироваться не реже 1 раза в полугодие.

Сечение жил внешних проводников и кабелей должно быть не менее 120 мм².

3.7 Несиловые выводы модуля (затвор и управляющий вывод эмиттера) предназначены для монтажа в аппаратуре пайкой или при помощи разъемных соединителей. Допустимое число перепаек выводов модулей при проведении монтажных (сборочных) операций 3. Расстояние от корпуса модуля до места пайки не менее 2,5 мм.

Пайка выводов должна производиться при температуре не выше $(+260\pm 5)$ $^\circ\text{C}$. Продолжительность пайки не более 3 с.

3.8 В электрической схеме установки с применением модулей должна быть предусмотрена быстродействующая защита от недопустимых перегрузок, коротких замыканий и коммутационных перегрузок.

3.9 Рекомендуется эксплуатация модуля при рабочем значении тока коллектора не более 80% от максимально допустимого постоянного тока коллектора I_{Cmax} (см. таблицу 2) и температуре перехода T_j не более $(70\div 80)\%$ от максимальной.

3.10 Не допускается эксплуатация модуля в режимах при одновременном воздействии двух и более предельно допустимых значений параметров.

3.11 При монтаже и эксплуатации необходимо принять меры по защите модуля от воздействия статического электричества и перенапряжений в цепи затвора (при монтаже обязательно применение персоналом заземляющих браслетов и заземленных низковольтных паяльников с питанием через трансформатор).

Внимание!

При транспортировке и хранении выводы 10 и 12 должны быть соединены.

3.12 Модуль должен эксплуатироваться в условиях воздействия на них механических нагрузок согласно таблице 3.

Таблица 3 – Воздействие механических нагрузок

Внешний воздействующий фактор	Значение внешнего воздействующего фактора
Синусоидальная вибрация: - ускорение, m/c^2 (g); - частота, Гц	100 (10) 1 - 500
Механический удар многократного действия: - пиковое ударное ускорение, m/c^2 (g); - длительность действия ударного ускорения, мс	400 (40) 0,1 – 2,0
Линейное ускорение, m/c^2 (g)	5000 (500)

3.13 Модуль должен эксплуатироваться в условиях воздействия на них климатических нагрузок согласно таблице 4.

Таблица 4 – Воздействие климатических нагрузок

Климатический фактор	Значение климатического фактора
Пониженная температура среды: - рабочая, °С; - предельная, °С	- 45 - 60
Повышенная температура среды: - рабочая, °С; - предельная, °С	+ 85 + 100
Относительная влажность при температуре 35 °С без конденсации влаги, %, не более	98

4 СВИДЕТЕЛЬСТВО О ПРИЕМКЕ

Модуль (и) _____ зав.№ _____ (_____ шт.) соответствует(ют) указанным параметрам и техническим требованиям АЛЕИ.435744.031 ТУ и признан(ы) годным(и) для эксплуатации

Место для штампа ОТК

5 ГАРАНТИИ ПРЕДПРИЯТИЯ-ИЗГОТОВИТЕЛЯ

Предприятие-изготовитель гарантирует соответствие модуля требованиям АЛЕИ.435744.031 ТУ при условии соблюдения правил транспортирования, хранения, монтажа и эксплуатации.

Гарантийный срок – 2,5 года с даты изготовления.

Гарантийный срок хранения – 2 года с даты изготовления.

Гарантийный срок эксплуатации – 2 года с даты ввода модулей в эксплуатацию в пределах гарантийного срока.

6 РЕКОМЕНДАЦИИ ПО УТИЛИЗАЦИИ

Утилизация изделия (переплавка, захоронение, перепродажа) производится в порядке, установленном Законами РФ: от 04 мая 1999г. № 96-ФЗ «Об охране атмосферного воздуха», от 24 июня 1998 г. № 89-ФЗ «Об отходах производства и потребления», а также другими общероссийскими и региональными нормами, правилами, распоряжениями и пр., принятыми во исполнение указанных законов.

Данный документ является этикеткой с описанием характеристик данного изделия, для которых предоставляется гарантия. Все изделия в процессе производства проходят полный контроль всех параметров, который выполняется дважды, один раз до герметизации, а затем еще раз после.

Любая такая гарантия предоставляется исключительно в соответствии с условиями соглашения о поставке (договор на поставку или другие документы в соответствии с действующим законодательством). Информация представленная в этом документе не предполагает гарантии и ответственности «Электрум АВ» в отношении использования такой информации и пригодности изделий для Вашей аппаратуры. Данные, содержащиеся в этом документе, предназначены исключительно для технически подготовленных сотрудников. Вам и Вашим техническим специалистам придется оценить пригодность этого продукта, предназначенного для применения и полноту данных продукта, в связи с таким применением.

Любые изделия «Электрум АВ» не разрешены для применения в приборах и системах жизнеобеспечения и специальной техники, без письменного согласования с «Электрум АВ».

Если вам необходима информация о продукте, превышающая данные, приведенные в этом документе, или которая относится к конкретному применению нашей продукции, пожалуйста, обращайтесь в офис продаж к менеджеру, который является ответственным за Ваше предприятие.

Инженеры «Электрум АВ» имеют большой опыт в разработке, производстве и применении мощных силовых приборов и интеллектуальных драйверов для силовых приборов и уже реализовали большое количество индивидуальных решений. Если вам нужны силовые модули или драйверы, которые не входят в комплект поставки, а также изделия с отличиями от стандартных приборов в характеристиках или конструкции обращайтесь к нашим менеджерам и специалистам, которые предложат Вам лучшее решение Вашей задачи.

«Электрум АВ» оставляет за собой право вносить изменения без дополнительного уведомления в настоящем документе для повышения надежности, функциональности и улучшения дизайна.